

|       |               |      |       |        |
|-------|---------------|------|-------|--------|
| RevNo | Revisao - Era | Data | Proj. | Aprov. |
|       |               |      |       |        |

**CediFER**  
 -H13  
 -TEMPERAR E REVENIR :  
 38-40HrC.  
 -NITRETACAO GASOSA  
 C/ 0.3mm DE PROFUNDIDADE.  
 OBS:PROTEGER ROSCAS  
 DA NITRETACAO.  
 -TAMBOREAMENTO+POLIMENTO+  
 OXIDACAO PRETA

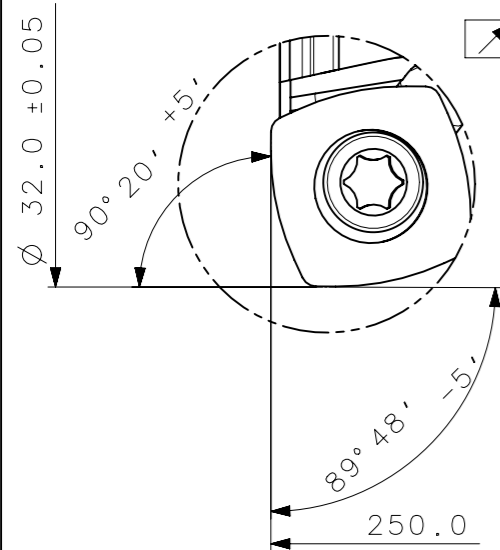

DETAIL T  
 SCALE 2:1

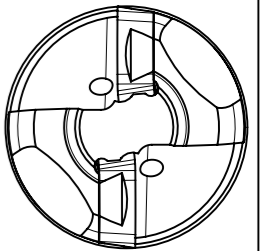
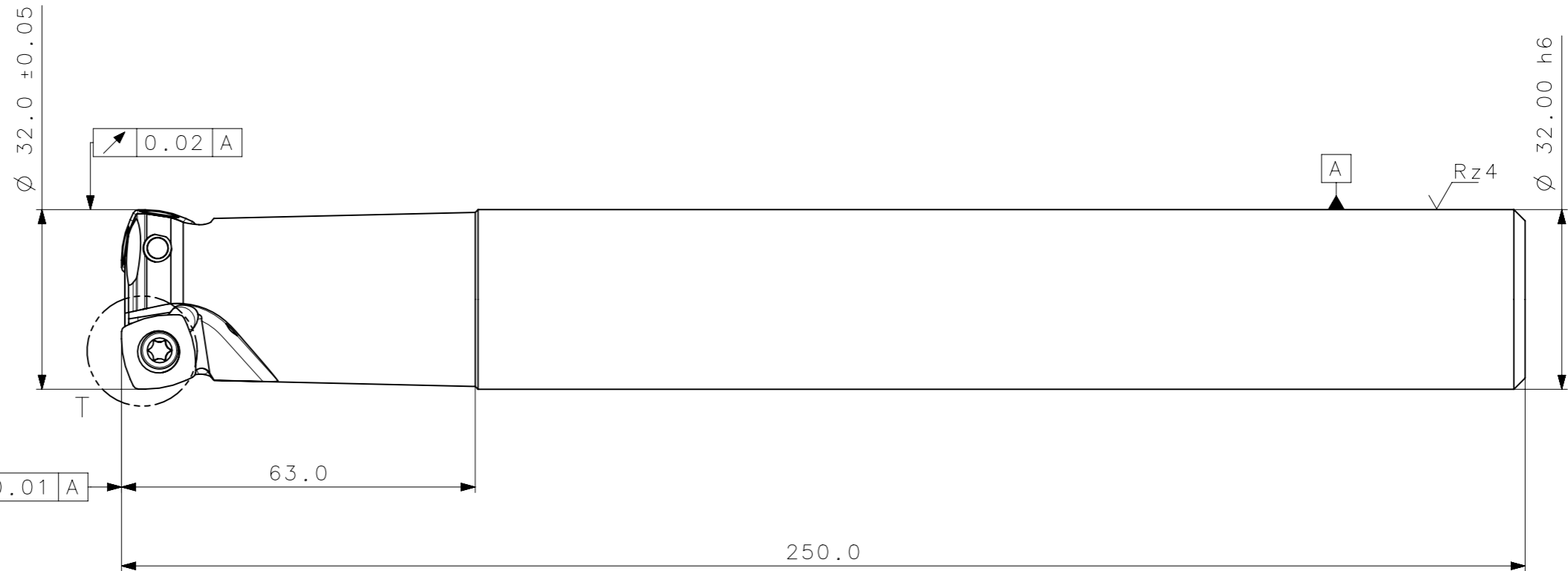
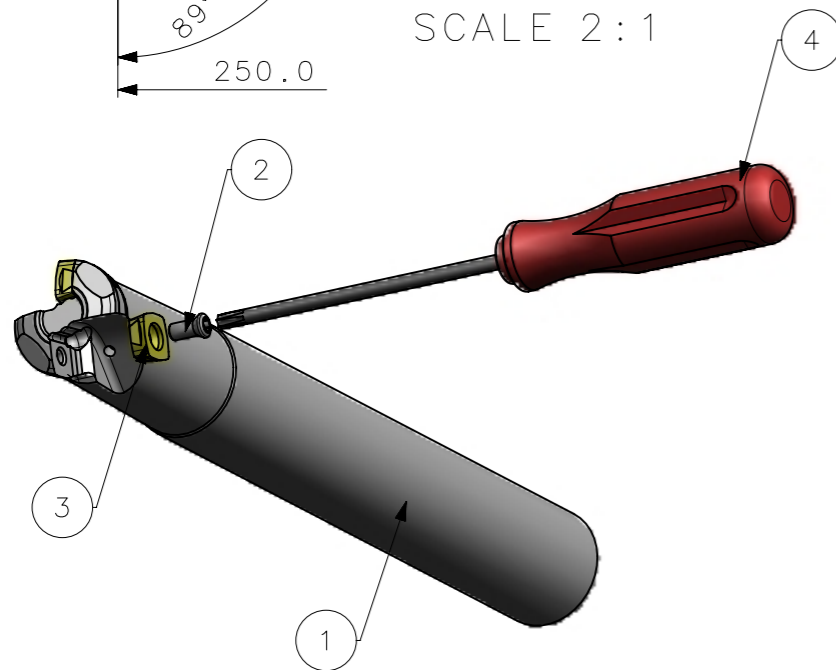

**CediFER**

**CÓPIA CONTROLADA**

**NOME:** \_\_\_\_\_

**VISTO:** \_\_\_\_\_

**DATA:** \_\_\_/\_\_\_/\_\_\_

BALANCEAMENTO DINAMICO G2.5 A 6480 RPM  
 MASSA=1.41KG  
 AREA=30541.90mm<sup>2</sup>

| Item | Quant. | Descricao  | Material | Obs |
|------|--------|--|----------|-----|
| 4    | 1      | CHAVE_TORX_T20F_CHFC32R0212A63250                | -        |     |
| 3    | 2      | INSERTO_XOLT120410SRM50_CHFC32R0212A63250        | -        |     |
| 2    | 2      | PARAFUSO_7822114_M4.5X10.5_T20_CHFC32R0212A63250 | -        |     |
| 1    | 1      | CORPO  | H13      |     |

| ACABAMENTO DE SUPERFICIES |          |
|---------------------------|----------|
| DIN 1302                  | DIN 3141 |
| $Rz1$                     |          |
| $Rz4$                     |          |
| $Rz16$                    |          |
| $Rz63$                    |          |
| M.Bruto                   |          |

|                              |  |  |  |
|------------------------------|--|--|--|
| Obs:Quebrar cantos vivos     |  | Obs.desenho exclusivo CediFer, nao pode ser reproduzido ou entregue a terceiros sem prévia autorização |  |
| Ref. do cliente(Produto):    |  | -  |  |
| Ref. do cliente(ferramenta): |  | Substitui: -   |  |
|                              |  | Cliente: -   |  |

|         |             |          |        |                       |          |
|---------|-------------|----------|--------|-----------------------|----------|
|         | ABNT NB-8   | Data:    | Nome:  | Titulo :              |          |
|         | Desenhado:  | 20/06/11 | PEDRO  | FRESA TIPO HIGH FEED  |          |
|         | Verificado: | 20/06/11 | PEDRO  | (DESENHO DO CONJUNTO) |          |
|         | Aprovado:   | 20/06/11 | RENATO |                       |          |
| Escala: | 1:1         | Folha:   | 1 - 3  | Des. N. :             | Formato: |
|         |             |          |        | D_CHFC32R0212A63250   | A3       |

A3



| SÍMBOLOS GEOMÉTRICOS |  |  |  |  |  |
|----------------------|--|--|--|--|--|
|                      |  |  |  |  |  |
|                      |  |  |  |  |  |