

RevNo	Revisao - Era	Data	Proj.	Aprov.

CediFER
 -SAE 4140
 -TEMPERAR E REVENIR :
 38-40HrC
 -NIQUELAR

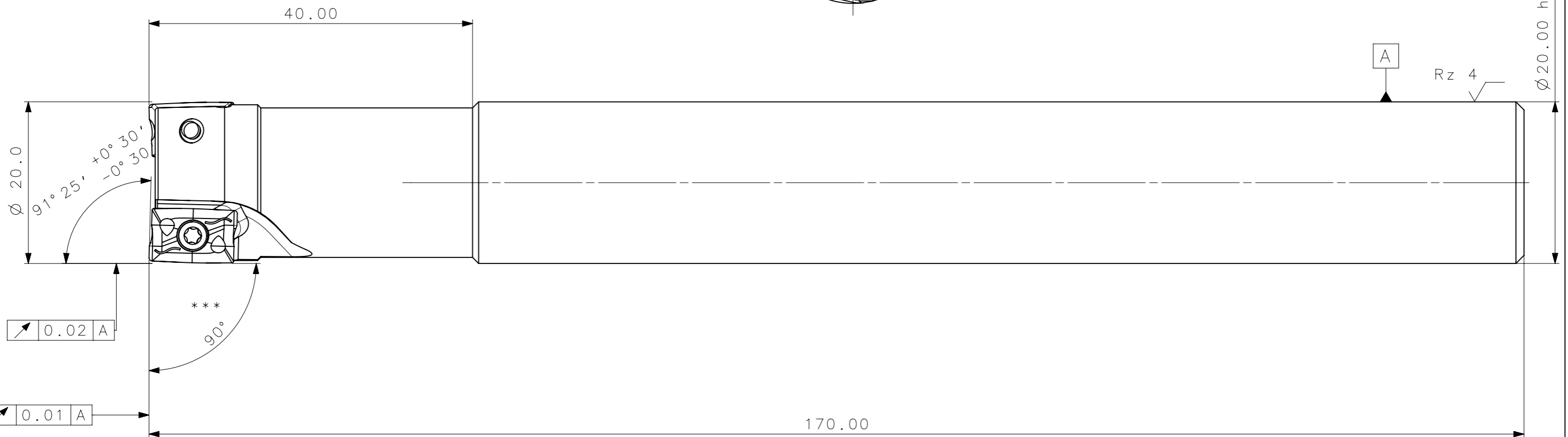

A3

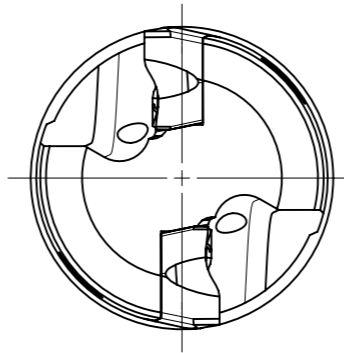
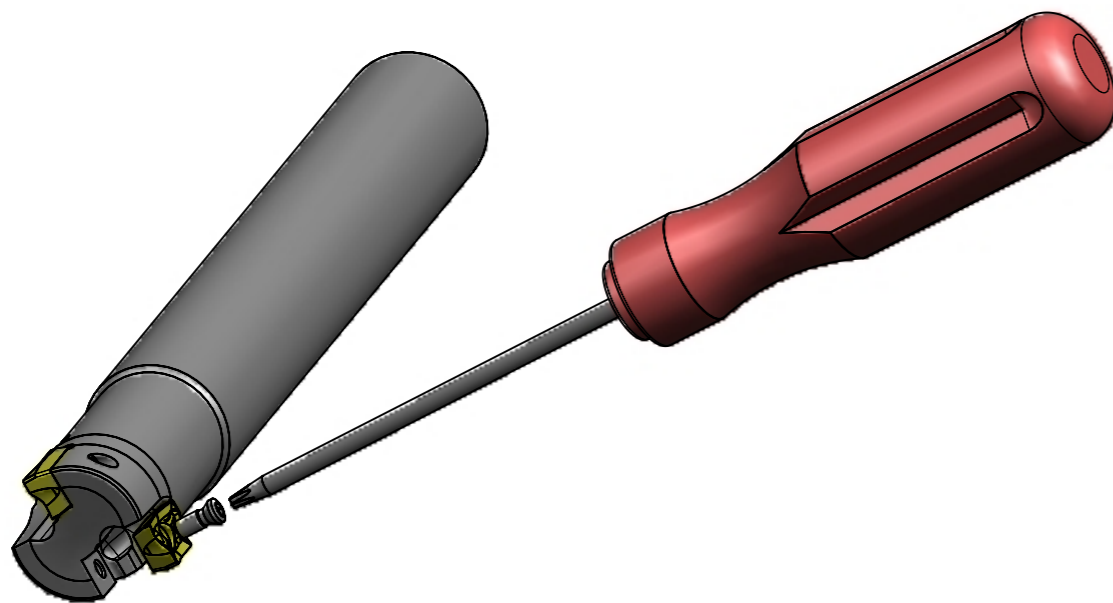

OBS: AJUSTAR ALOJAMENTOS
 C/ OS TRES TIPOS DE INS.
 AP_T 1003

*** LEVEMENTE ABAULADO
 AO LONGO DO INSERTO.
 90° CONSIDERAR AS EXTREMIDADES.

AREA=13577.58mm/2
 MASSA=0.37KG

FRESA C/ FURO DE REFRIGERACAO

4	01	CHAVE_TORX_T7F_C210_20_R_02_10_A_40_170	-	-
3	02	PARAF_TORX_551302003_C210_20_R_02_10_A_40_170	-	-
2	02	INSERTO_APKT_1003_C210_20_R_02_10_A_40_170	-	-
1	01	CORPO	SAE 4140	-
Item Quant. Descricao			Material	Obs.

ACABAMENTO DE SUPERFICIES	
DIN 1302	DIN 3141
$\sqrt{Rz1}$	
$\sqrt{Rz4}$	
$\sqrt{Rz16}$	
$\sqrt{Rz63}$	
$\sqrt{M.Bruto}$	

Obs: Quebrar cantos vivos		Obs: desenho exclusivo Cedifer, nao pode ser reproduzido ou entregue a terceiros sem prévia autorização	
Ref. do cliente(Produto):		-	
Ref. do cliente(ferramenta):		Substitui: -	
		Cliente: -	

	ABNT NB-8	Data:	Nome:	Titulo :	
	Desenhado:	04/03/09	PEDRO	FRESA DE FACEAR (DESENHO DO CONJUNTO)	
	Verificado:	04/03/09	PEDRO	Des. N. : D_C210_20_R_02_10_A_40_170	
	Aprovado:	04/03/09	RENATO	Formato: A3	
Escala: 2:1-1:1		Folha: 1 - 3			

	Posição Real		Simetria		Perpendicularidade		Cilindricidade		Circularidade		Perfil de Superfície		Batimento
	Concentricidade		Paralelismo		Angularidade		Planicidade		Retilnearidade		Perfil de Uma Linha		Batimento Total